

**LLANTA
MONTACARGA**



Llanta para montacargas

Llanta maciza – flexible, con un agresivo diseño de arrastre, generando un óptimo confort en el trabajo.

Entre sus principales ventajas encontramos:

- Son libres de mantenimiento
- Óptimo confort en el trabajo
- Generan un agarre óptimo
- Tienen una larga duración de trabajo
- No requiere control de la presión de aire
- Disminuye el riesgo de accidentes por pinchazo.
- Incrementa las horas de uso de la montacarga.



Especificaciones de la mezcla

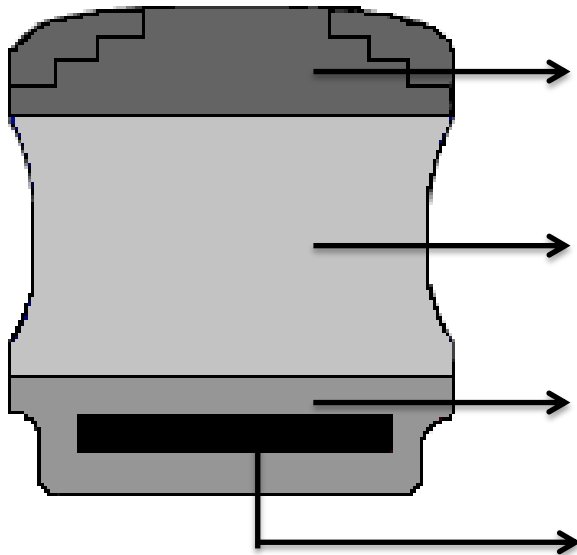

Mezcla para banda de rodamiento,
resistente a la abrasión

Mezcla de caucho natural que disminuye el
calor generado por el rodamiento de la llanta
y proporciona comodidad.

Mezcla con propiedades de
dureza que fijan el talón al rin

Lonas que proporcionan
rigidez y estabilidad





Dimensiones de la llanta

TAMAÑO	ANCHO DE SECCIÓN (mm)	DIÁMETRO TOTAL (mm)	PROFUNDIDAD (mm)
600 - 9	130	515	20.5
700 - 12	165	635	24
650-10	152	570	22



Juan Felipe Giraldo Cortes

Gerente Administrativo

Calle 73 A N° 44 – 08

Itagüí, Antioquia

Tel. (4) 277 80 87

Cel. 3176670004

felipegiraldo@cauchoscorona.com

www.cauchoscorona.com